

## ระเบียบการรถไฟฟ้าขนส่งมวลชนแห่งประเทศไทย

ว่าด้วยเครื่องหมายแสดงแนวเขตปลอดภัยระบบรถไฟฟ้า และเครื่องหมายแสดงแนวเขตระบบรถไฟฟ้า  
ตามพระราชบัญญัติการรถไฟฟ้าขนส่งมวลชนแห่งประเทศไทย พ.ศ. ๒๕๔๓  
พ.ศ. ๒๕๖๙

โดยที่เป็นการสมควรปรับปรุงระเบียบการรถไฟฟ้าขนส่งมวลชนแห่งประเทศไทย ว่าด้วยเครื่องหมาย  
แสดงแนวเขตปลอดภัยระบบรถไฟฟ้า และเครื่องหมายแสดงแนวเขตระบบรถไฟฟ้า ตามพระราชบัญญัติ  
การรถไฟฟ้าขนส่งมวลชนแห่งประเทศไทย พ.ศ. ๒๕๔๓ พ.ศ. ๒๕๕๐ ให้เหมาะสมยิ่งขึ้น

อาศัยอำนาจตามความในมาตรา ๓๗ วรรคสาม แห่งพระราชบัญญัติการรถไฟฟ้าขนส่งมวลชน  
แห่งประเทศไทย พ.ศ. ๒๕๔๓ ผู้ว่าการการรถไฟฟ้าขนส่งมวลชนแห่งประเทศไทย ออกระเบียบไว้  
ดังต่อไปนี้

๑. ระเบียบนี้เรียกว่า “ระเบียบการรถไฟฟ้าขนส่งมวลชนแห่งประเทศไทยว่าด้วยเครื่องหมาย  
แสดงแนวเขตปลอดภัยระบบรถไฟฟ้า และเครื่องหมายแสดงแนวเขตระบบรถไฟฟ้าตามพระราชบัญญัติ  
การรถไฟฟ้าขนส่งมวลชนแห่งประเทศไทย พ.ศ. ๒๕๔๓ พ.ศ. ๒๕๖๙”

๒. ระเบียบนี้ให้ใช้บังคับตั้งแต่วันถัดจากวันประกาศในราชกิจจานุเบกษาเป็นต้นไป

๓. ให้ยกเลิกระเบียบการรถไฟฟ้าขนส่งมวลชนแห่งประเทศไทย ว่าด้วยเครื่องหมายแสดง  
แนวเขตปลอดภัยระบบรถไฟฟ้า และเครื่องหมายแสดงแนวเขตระบบรถไฟฟ้าตามพระราชบัญญัติ  
การรถไฟฟ้าขนส่งมวลชนแห่งประเทศไทย พ.ศ. ๒๕๔๓ พ.ศ. ๒๕๕๐

๔. เครื่องหมายแสดงแนวเขตปลอดภัยระบบรถไฟฟ้าหรือเครื่องหมายแสดงแนวเขตระบบรถไฟฟ้า  
ที่มีและติดตั้งไว้แล้วก่อนระเบียบนี้ใช้บังคับ ให้ถือเป็นเครื่องหมายแสดงเขตปลอดภัยระบบรถไฟฟ้าและ  
เครื่องหมายแสดงเขตระบบรถไฟฟ้าตามระเบียบนี้

การจัดหาหรือติดตั้งเครื่องหมายแสดงแนวเขตปลอดภัยระบบรถไฟฟ้า และเครื่องหมาย  
แสดงแนวเขตระบบรถไฟฟ้า ซึ่งอยู่ระหว่างดำเนินการตามสัญญาที่ได้ลงนามก่อนระเบียบนี้ใช้บังคับ  
และยังดำเนินการไม่แล้วเสร็จ ให้ดำเนินการตามระเบียบการรถไฟฟ้าขนส่งมวลชนแห่งประเทศไทย  
ว่าด้วยเครื่องหมายแสดงแนวเขตปลอดภัยระบบรถไฟฟ้า และเครื่องหมายแสดงแนวเขตระบบรถไฟฟ้า  
ตามพระราชบัญญัติการรถไฟฟ้าขนส่งมวลชนแห่งประเทศไทย พ.ศ. ๒๕๔๓ พ.ศ. ๒๕๕๐ ต่อไป  
จนกว่าจะได้ดำเนินการแล้วเสร็จ

๕. กำหนดเครื่องหมายแสดงแนวเขตปลอดภัยระบบรถไฟฟ้า เป็น ๒ แบบ ท้ายระเบียบนี้

๖. กำหนดเครื่องหมายแสดงแนวเขตระบบรถไฟฟ้า เป็น ๖ แบบ ท้ายระเบียบนี้

ประกาศ ณ วันที่ ๑๗ เมษายน พ.ศ. ๒๕๖๙

กาจผจญ อุดมธรรมภักดี

ผู้ว่าการการรถไฟฟ้าขนส่งมวลชนแห่งประเทศไทย

เครื่องหมายแสดงเขตปลอดภัยระบบรถไฟฟ้า  
ตามระเบียบการรถไฟฟ้าขนส่งมวลชนแห่งประเทศไทย  
ว่าด้วยเครื่องหมายแสดงแนวเขตปลอดภัยระบบรถไฟฟ้าและเครื่องหมายแสดงแนวเขตระบบรถไฟฟ้า  
ตามพระราชบัญญัติการรถไฟฟ้าขนส่งมวลชนแห่งประเทศไทย พ.ศ. ๒๕๔๓  
พ.ศ. ๒๕๖๙

แบบที่ ๑

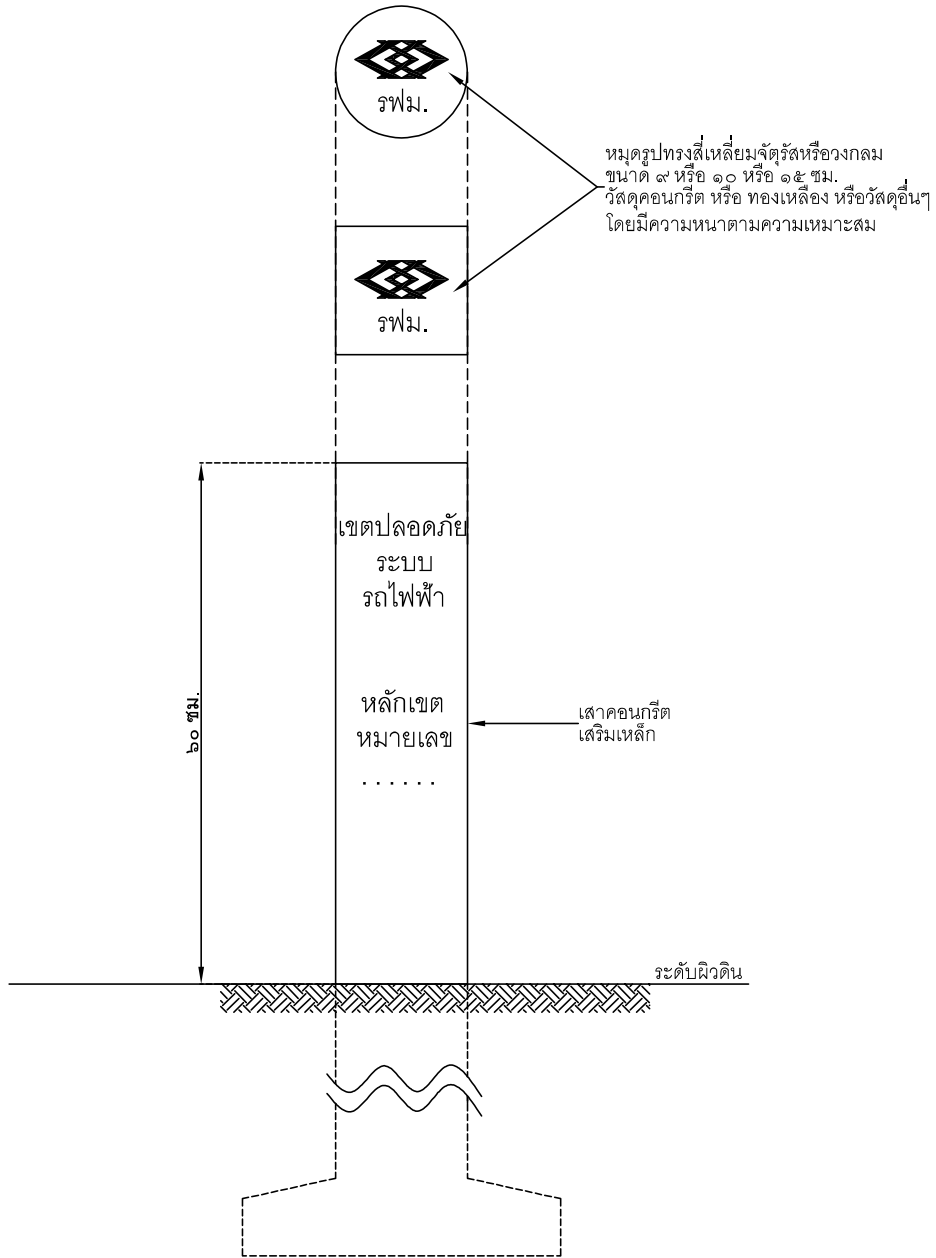

กรณี เสาคอนกรีตเสริมเหล็ก

## แบบที่ ๒

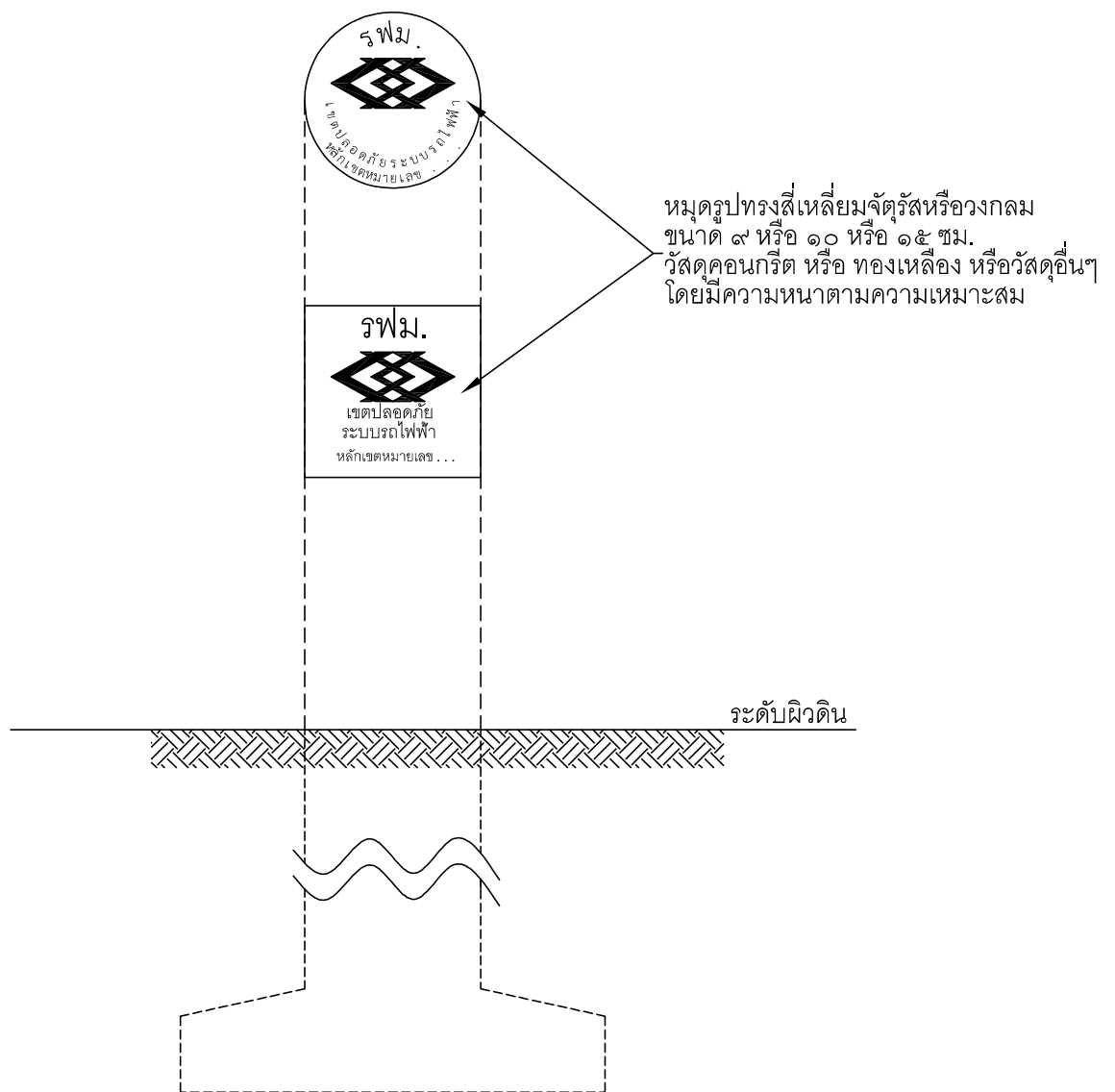

กรณี ระดับผิวดิน

เครื่องหมายแสดงเขตระบบรถไฟฟ้า  
ตามระเบียบการรถไฟฟ้าขนส่งมวลชนแห่งประเทศไทย  
ว่าด้วยเครื่องหมายแสดงแนวเขตปลอดภัยระบบรถไฟฟ้าและเครื่องหมายแสดงแนวเขตระบบรถไฟฟ้า  
ตามพระราชบัญญัติการรถไฟฟ้าขนส่งมวลชนแห่งประเทศไทย พ.ศ. ๒๕๔๓  
พ.ศ. ๒๕๖๙

แบบที่ ๑

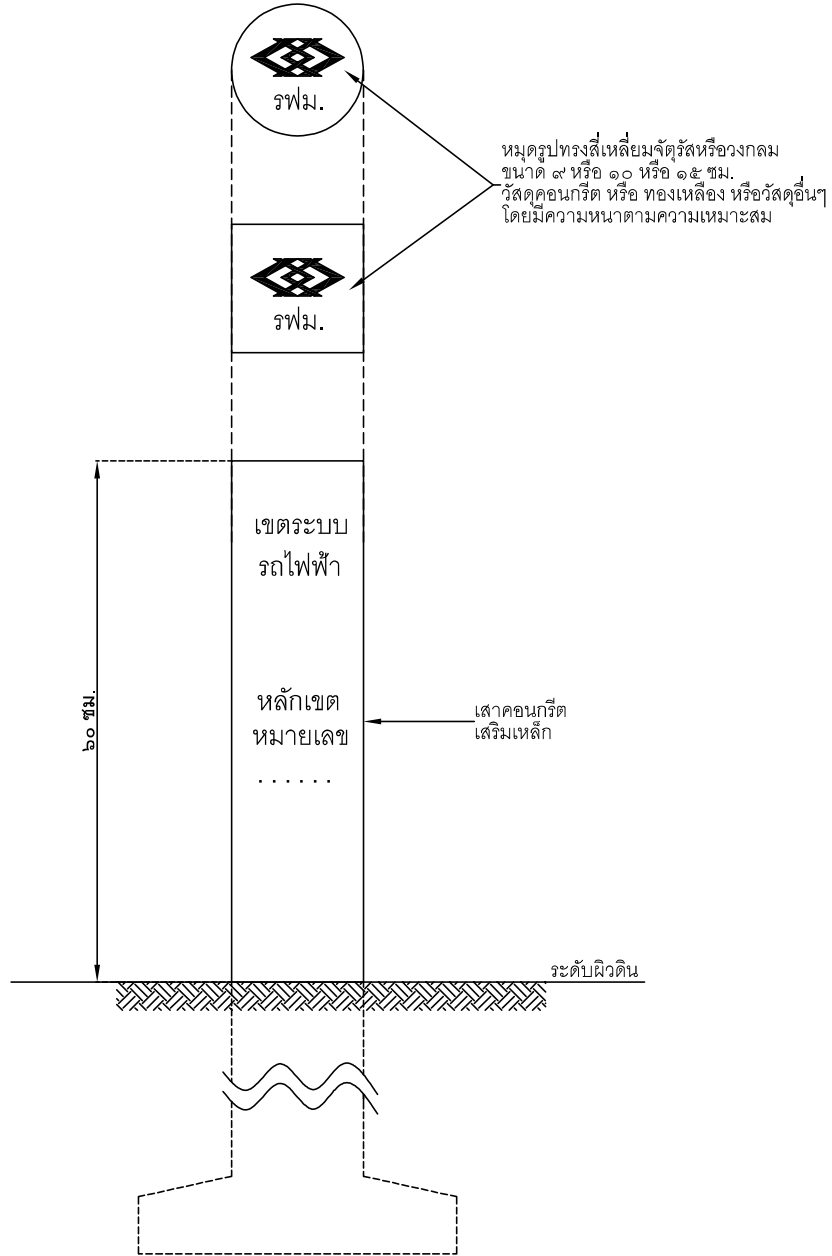

กรณี เสาคอนกรีตเสริมเหล็ก

## แบบที่ ๒

ตำแหน่งหมด  
โดยหมดเป็นรูปทรงสี่เหลี่ยมจัตุรัสหรือวงกลม  
ขนาด ๙ หรือ ๑๐ หรือ ๑๕ ซม.  
วัสดุคอนกรีต หรือ ทองเหลือง หรือวัสดุอื่น ๆ  
โดยมีความหนาตามความเหมาะสม

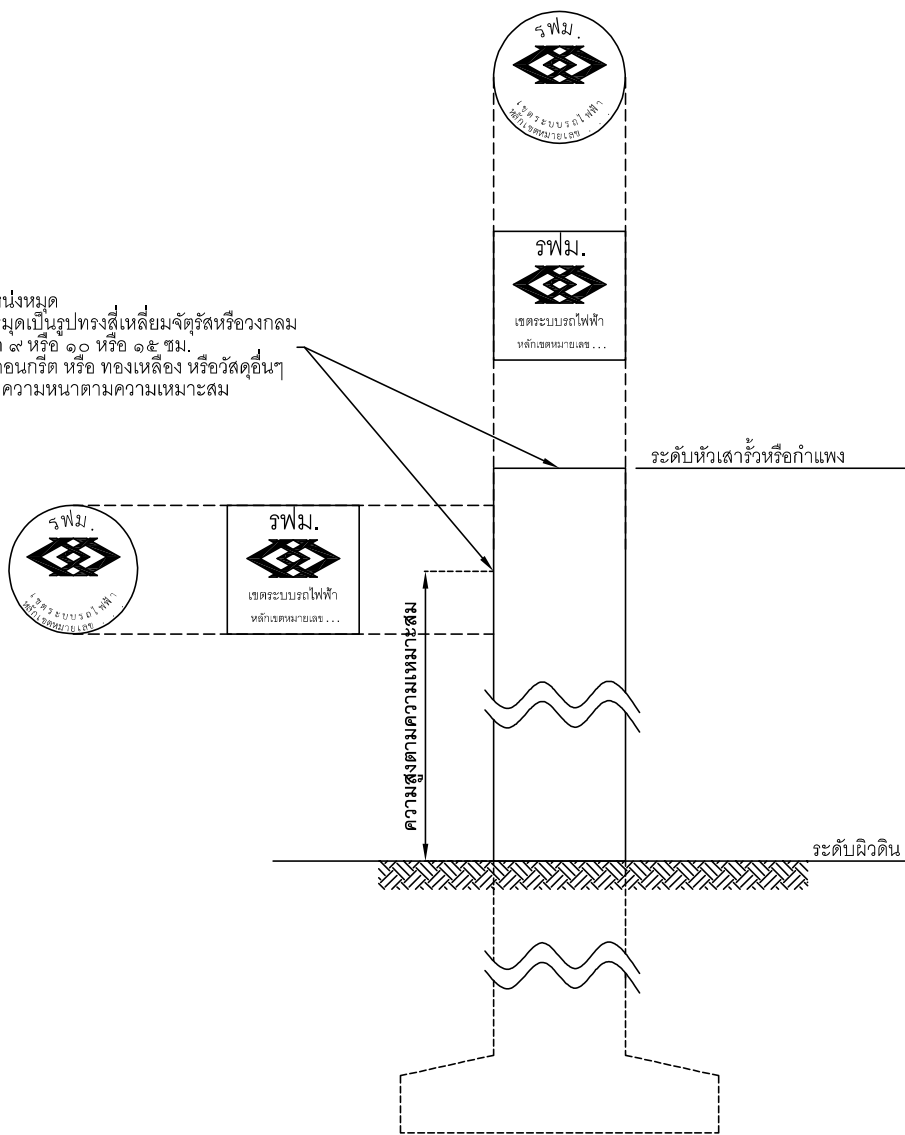

กรณี เสารั้วหรือกำแพง

## แบบที่ ๓

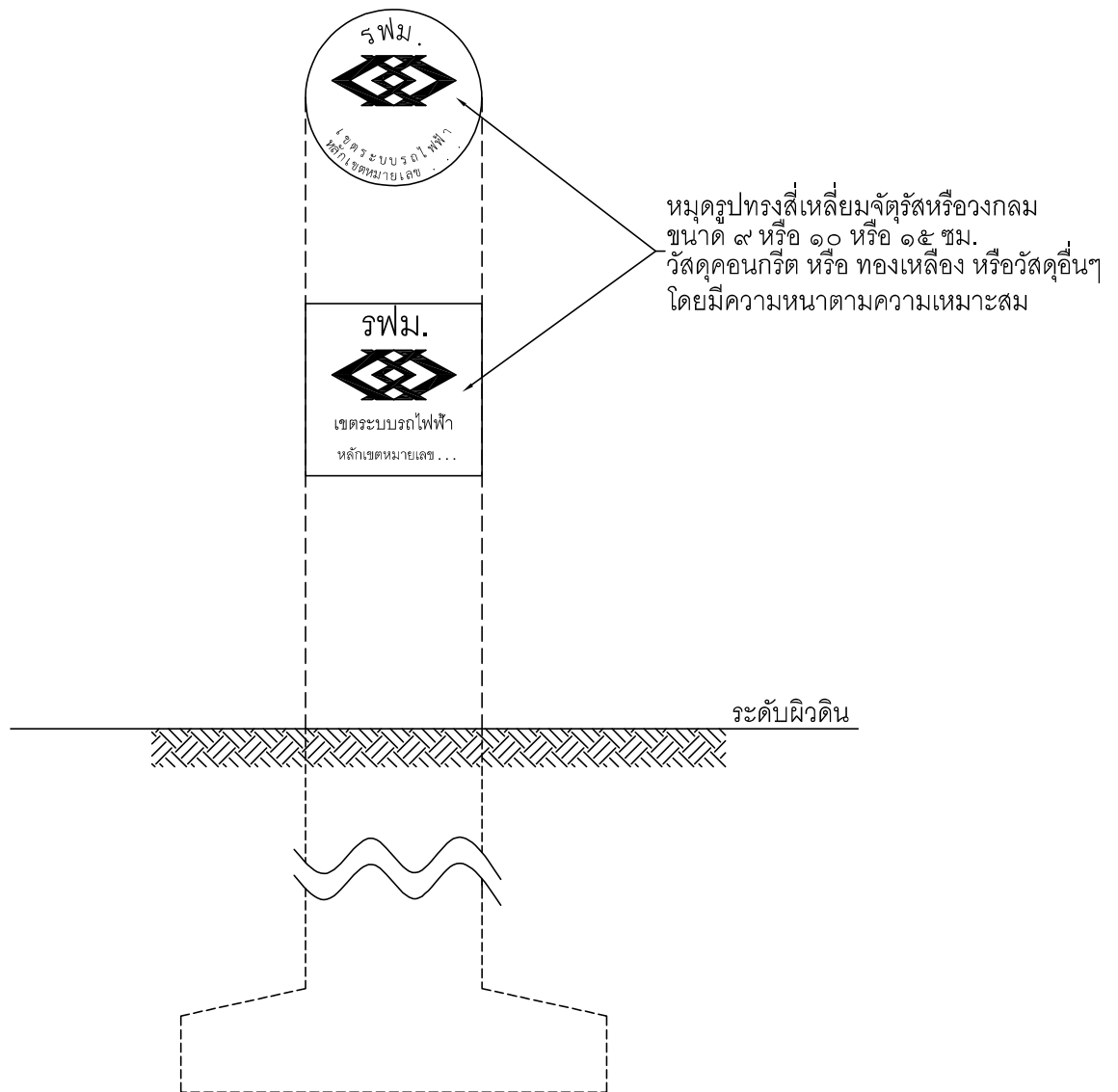

กรณี ระดับผิวดิน

# แบบที่ ๔

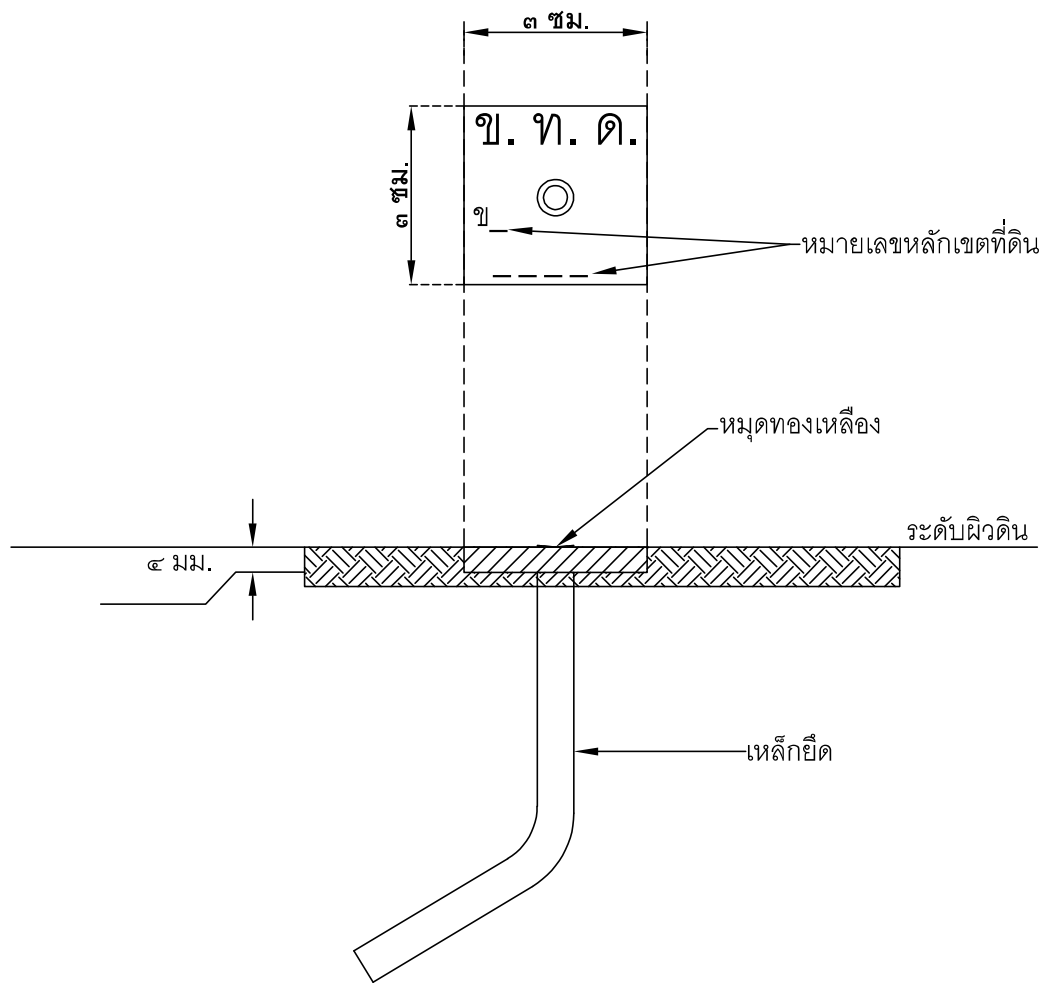

กรณี ระดับผิวดิน

# แบบที่ ๕

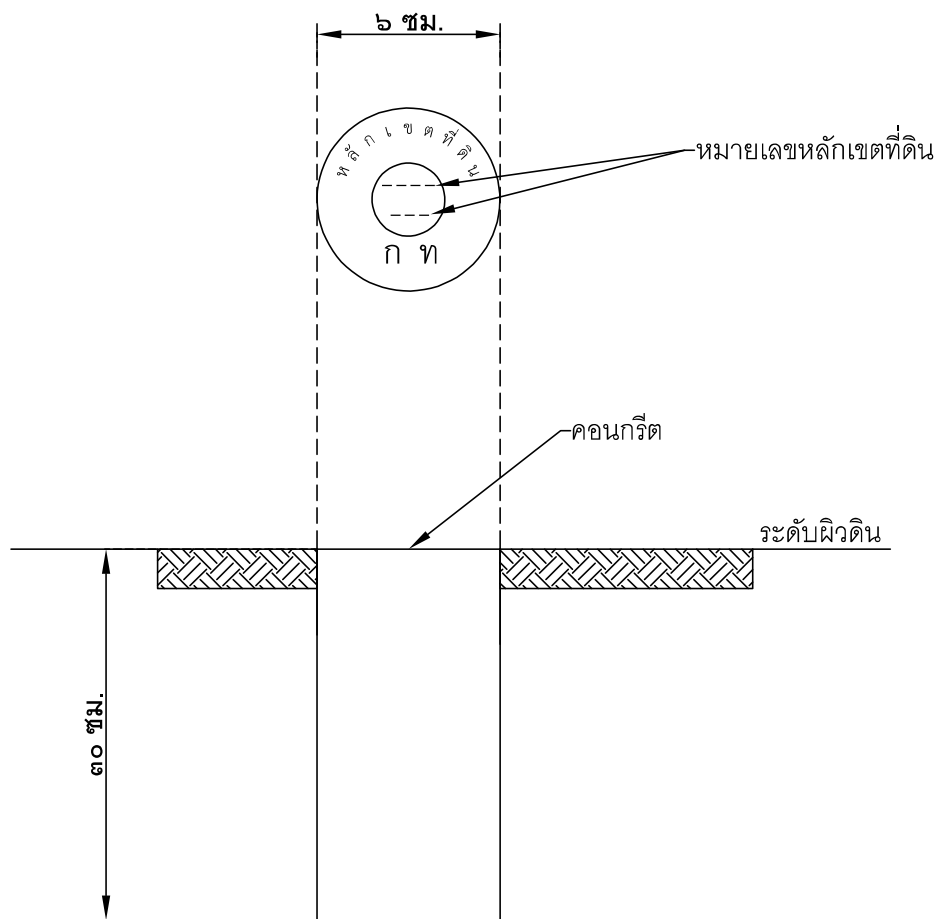

กรณี ระดับผิวดิน

# แบบที่ ๖

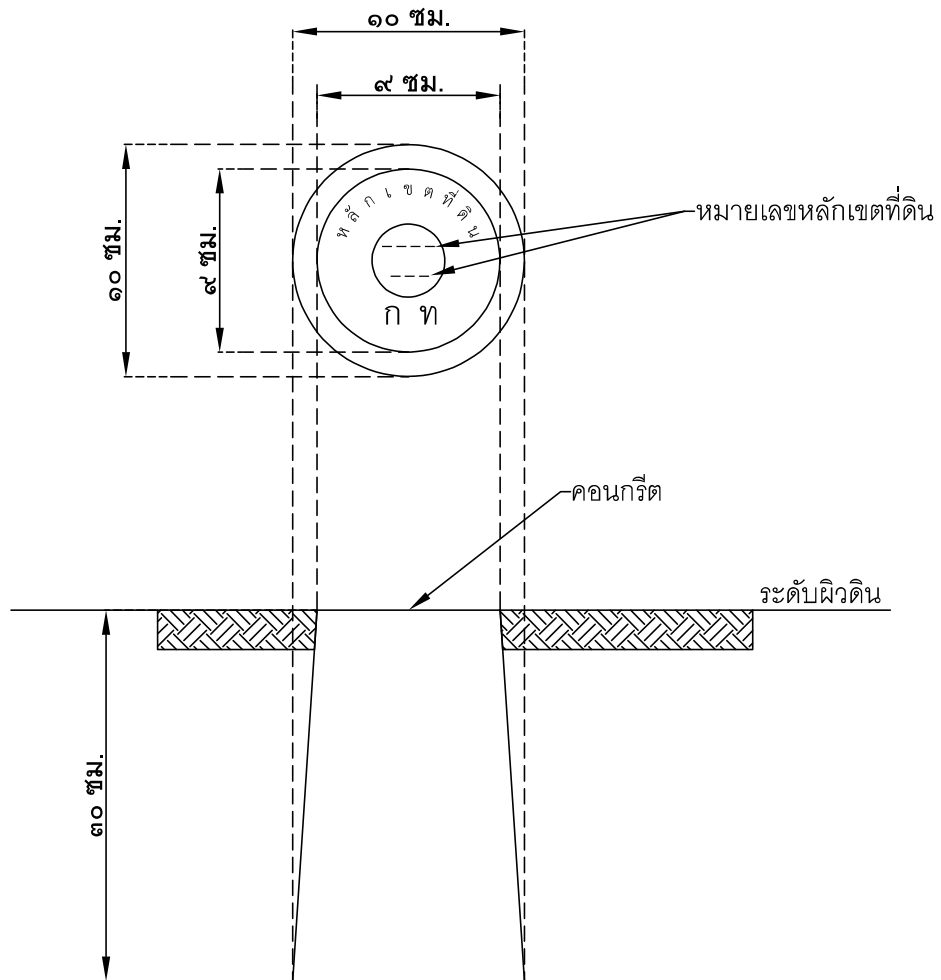

กรณี ระดับผิวดิน